

外形寸法図(ピストンバルブ290シリーズへの組みつけ例) (mm)

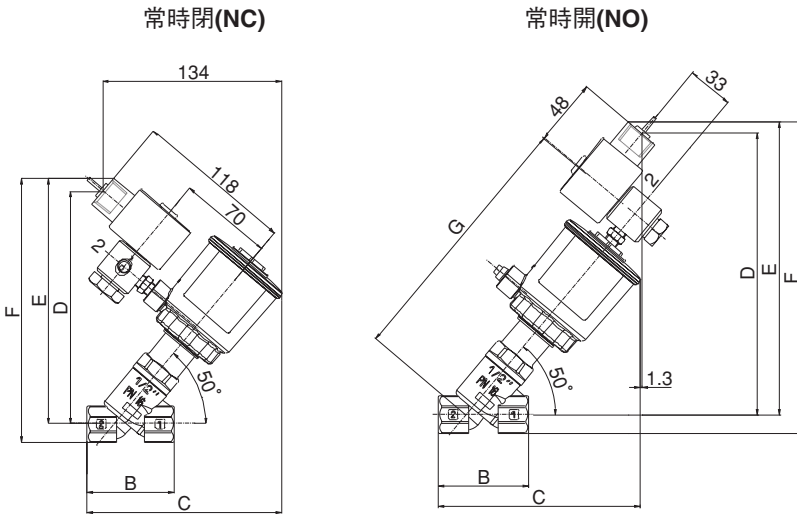

50 mm 径ピストンオペレータ



常時閉(NC)

単位: mm

配管口径	B	C	D	E	F
1/2	65	146	173	183	197
3/4	75	151	175	185	201
1	90	155	177	187	208

常時開(NO)

単位: mm

配管口径	B	C	D	E	F	G
1/2	65	146	203	211	225	189
3/4	75	151	205	213	229	191
1	90	155	207	215	234	194

適用ニップル: 50mm径ピストンオペレータ用
1/8-1/8同径ニップル(120-439-001 B)

63, 90, 125 mm 径ピストンオペレータ

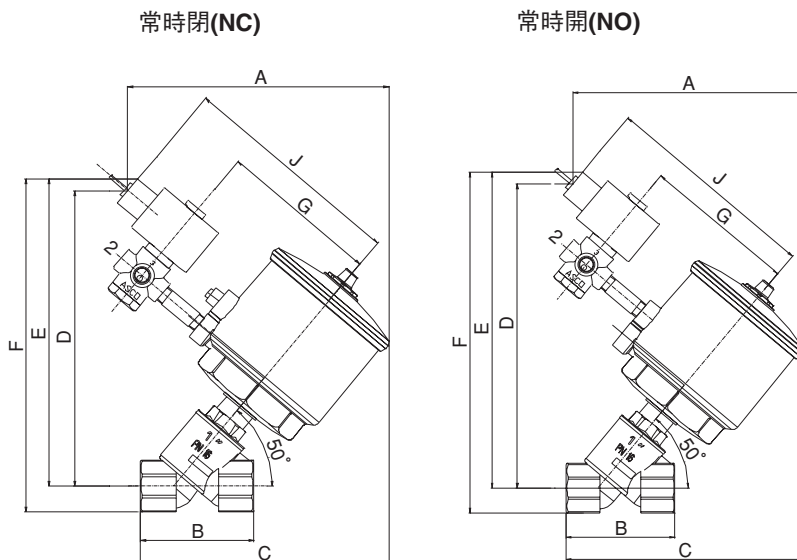

63 mm 径ピストンオペレータ

常時閉(NC)

単位: mm

配管口径	A	B	C	D	E	F	G	J
1/2	174	65	170	202	212	225	100	148
3/4	174	75	175	203	213	229	100	148
1	174	90	179	205	215	235	100	148
1 1/4	174	110	217	238	248	273	100	148
1 1/2	174	120	224	248	258	288	100	148
2	174	150	249	257	267	302	100	148

常時開(NO)

単位: mm

配管口径	A	B	C	D	E	F	G	J
1/2	159	65	170	220	230	244	100	148
3/4	159	75	175	222	232	248	100	148
1	159	90	179	223	233	254	100	148
1 1/4	159	110	217	256	266	291	100	148
1 1/2	159	120	224	267	277	307	100	148
2	159	150	249	276	286	321	100	148

適用ニップル: 63mm径ピストンオペレータ用
1/8-1/8同径ロングニップル(120-439-007 B)

90 mm 径ピストンオペレータ

常時閉(NC)

単位: mm

配管口径	A	B	C	D	E	F	G	J
1	208	90	197	235	245	266	127	179
1 1/4	208	110	236	266	276	301	127	179
1 1/2	208	120	243	277	287	317	127	179
2	208	150	267	287	297	332	127	179
2 1/2	208	190	299	301	311	354	127	179

常時開(NO)

単位: mm

配管口径	A	B	C	D	E	F	G	J
1	193	90	197	253	263	284	127	179
1 1/4	193	110	236	284	294	319	127	179
1 1/2	193	120	243	295	305	335	127	179
2	193	150	267	305	315	350	127	179
2 1/2	193	190	299	319	329	372	127	179

適用ニップル: 90mm径ピストンオペレータ用
1/4-1/4同径ロングニップル(120-439-021 B)

125 mm 径ピストンオペレータ

常時閉(NC)

単位: mm

配管口径	A	B	C	D	E	F	G	J
1 1/4	269	110	284	279	289	314	145	197
1 1/2	269	120	291	290	300	330	145	197
2	269	150	315	299	309	344	145	197
2 1/2	269	190	347	314	324	367	145	197

常時開(NO)

単位: mm

配管口径	A	B	C	D	E	F	G	J
1 1/2	254	120	291	308	318	348	145	197
2	254	150	315	318	328	363	145	197
2 1/2	254	190	347	333	343	386	145	197

適用ニップル: 125mm径ピストンオペレータ用
1/4-1/4同径ロングニップル(120-439-021 B)